

# MoJurZiKong

Théâtre musical & concert d'ombres



## Genèse

Nous avions le souhait de (très) longue date de nous réunir autour de l'image et du son. Un livre-disque ? Un court-métrage ? pourquoi pas... plus naturellement est née l'envie de pouvoir jouer cette rencontre sur scène, en direct et c'est ainsi que le projet s'est, petit à petit, tourné vers :

### le théâtre d'ombres et/ou d'objets.

Pour débiter, nous avons décidé de réaliser un test sur un travelling dans une ville d'après un collage. Par la suite, l'utilisation par Jérôme, lors d'un concert pour un set improvisé, d'un dinosaure jouet mécanisé et sonore en a déclenché la thématique sous-jacente...

Quelques mots clés caractérisent le projet :

**Les dinosaures :** sont un fantôme de l'enfance (et pas seulement) autour de la création de la vie, celle d'un monde lointain originel et fabuleux. C'est notre pré-histoire que, par extension, qui sait, si l'évolution naturelle avait été tout autre, nous aurions pu rencontrer ? Emblème des origines de la faune animale, le monstre préhistorique fait son retour, tel un rappel à l'ordre, dans les scénarios fantastiques d'anticipation lorsque l'homme dépasse certaines limites... Le reptile utile :), garde-fou d'une conscience écologique...

**Icône « pop » :** d'une culture « fun », « vintage » – tant dans l'univers du jouet que dans ses débuts au cinéma (temple merveilleux de l'affiche peinte) –, « décalé » – jouissant de représentations formelles approximatives jubilatoires – et « symbolique » – où tout est possible comme dans une fable.

**Nanar :** l'absurdité des rapports dans nos sociétés, des orientations/choix retenus collectivement ou par les puissants... méritent bien d'en imaginer la fin ou leur résurrection de manière tout aussi absurde, risible, extraordinaire... Ggrrr, le réveil du passé.

**La fin du/d'un monde :** phénomène qui, au delà de notre propre mortalité, nous préoccupe beaucoup. Et si on avait la solution ? S'échapper, nous sauver, à des années lumières, ou le protéger, remonter le temps ? Et si, face à cet enjeu planétaire, nous avions de super pouvoir ? Pour de vrai !

Cette invasion jurassique dans la ville est le point de départ de notre aventure.

Émeric & Jérôme

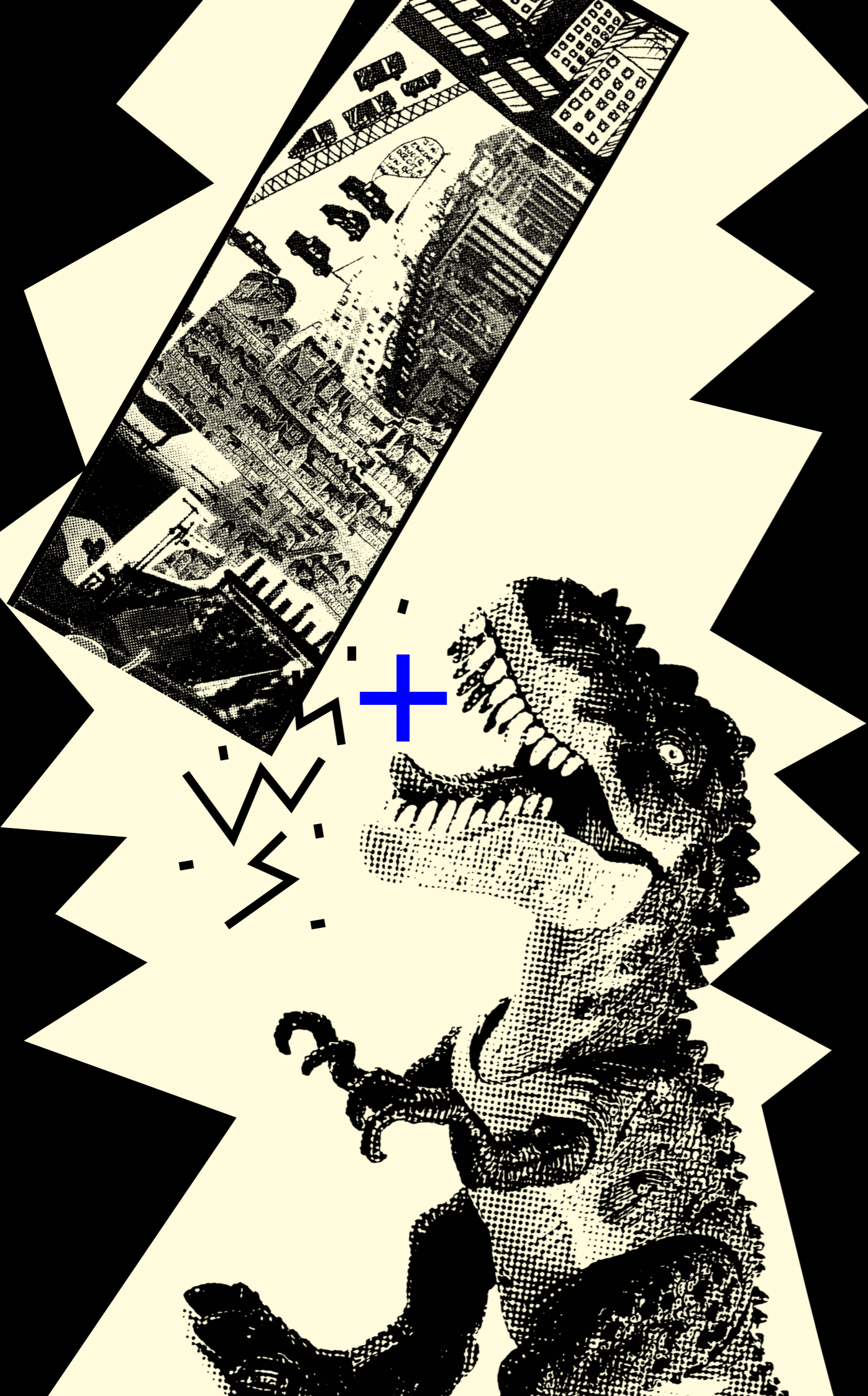

## Présentation



## Émeric Guémas

Émeric est graphiste (ENSAD Paris, École Boulle). Installé à Rennes en 2000, il collabore trois ans au sein de l'atelier Lieuxcommuns (Jocelyn Cottencin) avant de s'associer avec le photographe Yann Peucat en fondant l'atelier **Puzzle (Rennes)** en 2005. S'y succèdent petits et grands projets associatifs, institutionnels et culturels.

Membre, depuis 2011, de l'atelier de gravure et de sérigraphie rennais **L'Imprimerie** (affilié au collectif **Le Marché Noir**), il y pratique la sérigraphie, y développe tout particulièrement son projet personnel d'illustration *Sous la tour* et participe aux expositions montées par le collectif.

Cette pratique exutoire nourrit le travail de commande graphique – et réciproquement – avec pour quête de s'échapper dès que possible de la contrainte de l'outil numérique: typon en papier découpé, films gouachés et grattés, matériaux insolés, etc. Il s'attèle depuis quelques années à animer ce travail comme par exemple dans le dessin et l'animation du clip *La Neige de l'année dernière* du groupe **Fontaine Wallace**.

Aujourd'hui, économie de moyens, il sort son papier et ses ciseaux pour animer des ombres avec Jérôme.

[www.emicerguemas.fr](http://www.emicerguemas.fr)  
[www.puzzle-rennes.fr](http://www.puzzle-rennes.fr)  
[atelierimprimerie.wordpress.com](http://atelierimprimerie.wordpress.com)  
[www.lemarchenoir.org](http://www.lemarchenoir.org)



## Jérôme Lorichon

Jérôme est joueur de flipper (il est classé 5809 joueur mondial.), mais aussi de générateurs de fréquences: il est en effet multi-instrumentiste, puisqu'il commence par la trompette au conservatoire, puis en autodidacte apprend la batterie, les percussions, le piano électrique (Wurlitzer), les synthétiseurs analogiques en tout genre, si possibles vieux et mythiques comme le Buchla, et tout ce qu'il déniche sur son chemin faisant du son ou du bruit.

Il est l'un des membres fondateurs du groupe **Purr**. Ils sortent 2 albums entre 1995 et 2001 qui les emmènent dans de nombreuses tournées françaises et européennes.

En 2001, il rencontre Shane Aspegren et fonde **The Berg Sans Nipple**. Le duo compose 3 albums, participe à de nombreuses collaborations et tourne en Europe, aux USA et plus encore...

Il apprend la musique improvisée avec Erik Minkkinen et lance Capricorne band et **Antilles** en trio avec Lionel Fernandez. Il passe ensuite à la musique spontanée, avec **Quentin Rollet** et **Ghedalia Tazartès**.

En 2011, il rencontre **Zombie Zombie** pour l'album *Rituel d'un nouveau monde*. Ils partent en tournée mondiale et deviennent inséparables. Depuis ils composent et enregistrent ensemble.

Pendant tout ce temps là, il aura en parallèle joué et tourné et enregistré avec **Herman Dune**, **Jason Glasser**, **Don Nino**, **Orval Carlos Sibelius**, **Turzi**. Il compose pour la mode, les arts plastiques, le cirque, ainsi que pour des documentaires et le cinéma.

En ce moment leurs principales conversations sont avec des dinosaures et un Buchla.



<< **MolurZiKong** >>, une histoire d'invasion... de dinosaures et autres reptiles jurrassiens... de futur... de fin du monde... ou pas... ou presque...

L'histoire, en cours d'écriture, puise et détourne d'ores et déjà de nombreuses références cinématographiques et géographiques...

Attention ils arrivent!

## Synopsis

**En raison d'une grave avarie, le navire interstellaire d'une grande expédition se trouve contraint de faire escale dans une galaxie inconnue.**

**🚀 L'équipe du vaisseau affrète un astronef et part explorer la planète Paterre. C'est un parcours dangereux...**



ziKONG  
ACK



De l'aventure!  
du frisson  
de l'action

## Le spectacle

### Théâtre de l'ombre

#### Animations et marionnettes

La mise en scène jongle avec de nombreux trucs et astuces... Changement d'outils, de décors, d'instruments, elle est découpée au rythme des divers jeux de tableaux. Nous souhaitons immerger le spectateur dans la narration, lui faire oublier que ce qui prend vie sous ses yeux n'est que papier et rideaux. Nous sommes masqués par l'écran, mais visibles car nous voulons aussi révéler de temps en temps quelques ficelles ou rouages de la réalisation.

#### Design sonore

##### Bruitage

Il s'agit de faire bondir le spectateur de son siège comme parfois le son agit avant l'image pour une situation ou une action. Bruits, bruitages, cris et chuchotements constituent le design sonore. Cela est cuisiné à l'aide de micro-contacts, d'objets divers fabriqués maison, éventuellement transformés par le synthétiseur Buchla, avec lequel la musique est également composée.

#### Musique

À la manière du ciné-concert la musique est un moyen à part entière. Sans image elle fait place à l'imaginaire tandis que les images sans elle deviennent muettes créant une sorte de malaise. Certains thèmes principaux sont composés en amont pour donner la couleur, la tonalité ou les humeurs du spectacle. Le son pourra être spatialisé pour ajouter encore matière et relief. Tout cela est interprété « live » avec plusieurs instruments et en dialogue immédiat avec l'image.

#### Improvisation

La partition du spectacle n'est pas figée, elle laisse une grande part à l'improvisation, pour nous faire voyager aussi avec la liberté du son. Cette liberté est importante dans le processus, pour que les artistes se surprennent autant que le spectateur, et que le dialogue entre l'image et le son soit toujours possible.



20000  
MOJUR  
ATT

#### Plans et superpositions

Pour faire apparaître et disparaître nos Jurzikos, nos monstres et victimes, nous avons bricolé tout un tas de machineries: écran, projecteur, rétro-projecteur, lampe torche, bougie, gyrophare, led, etc. car la diversité des éclairages, même simples, participe à la richesse visuelle et rythmique du spectacle.

#### Astuces et fabrications

Dans un premier temps, un travail de recherche technique a été nécessaire pour concevoir des outils sur mesure: engrenages, mécanismes en tous genres, rouleaux, pour faire défiler, faire apparaître / disparaître / glisser des décors, animer plusieurs éléments à la fois... fixations d'instruments, etc.

# Le dispositif

## Derrière l'écran

### Structure amovible

La structure légère (écran 3 x 3 x 6 m de profondeur), facile à transporter, supporte l'essentiel du matériel nécessaire à la représentation, de manière à pouvoir jouer dans tout espace sombre (suffisamment grand et disposant d'électricité).

### Lumière et projecteurs

La construction d'une table de contrôle des différents éclairages a été nécessaire.

### Son

Il est à la fois amplifié et acoustique en fonction de la nature des instruments, masqués / cachés, mais perceptibles par le spectateur.

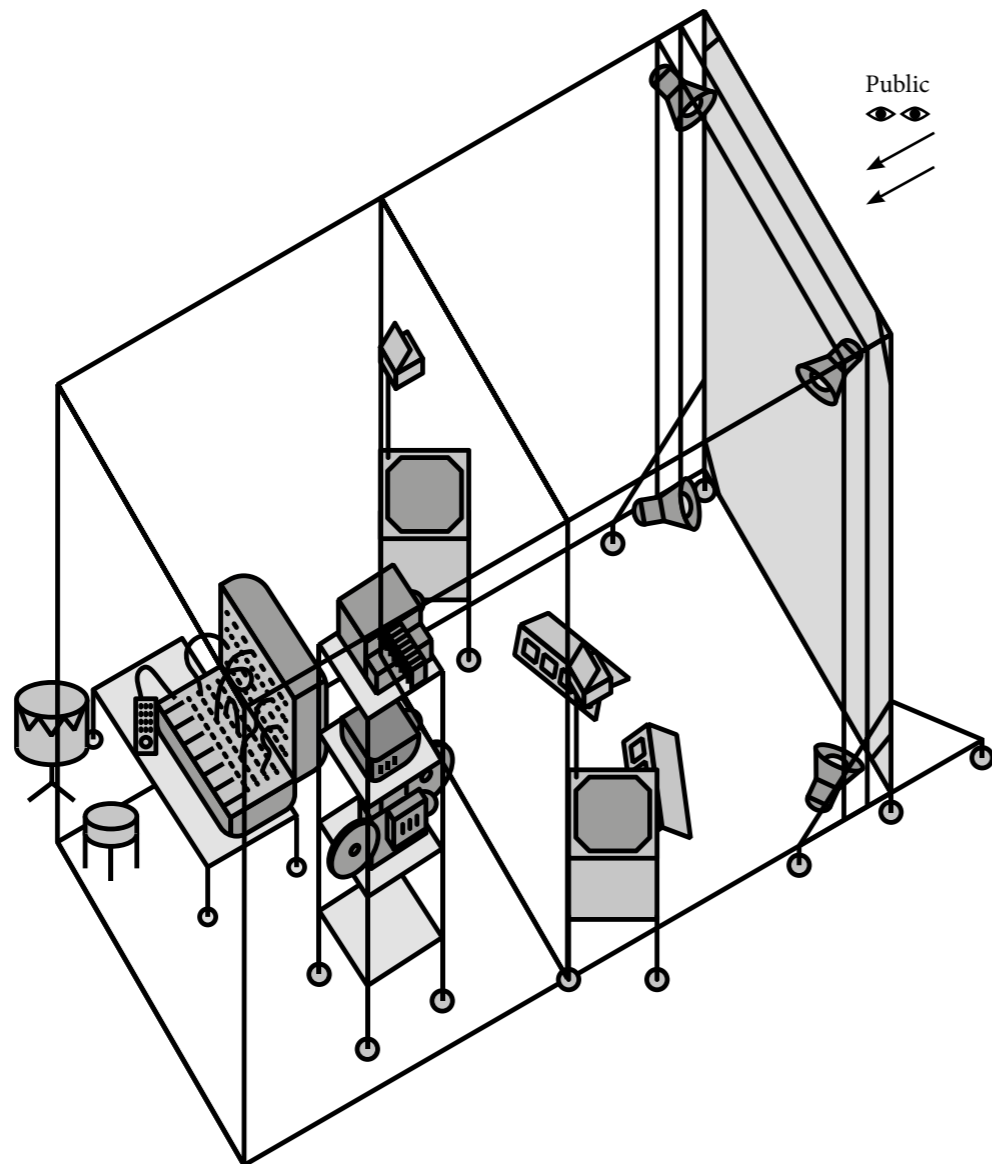

- |                               |                         |                    |                  |
|-------------------------------|-------------------------|--------------------|------------------|
| Instruments:<br>Buchla<br>OPZ | Projecteur diapositives | 2 rétroprojecteurs | Écran<br>3 x 3 m |
|                               | Vidéo projecteur (OPZ)  | Jeu d'éclairages   |                  |
|                               | Projecteur 16 mm        | Console au pied    |                  |

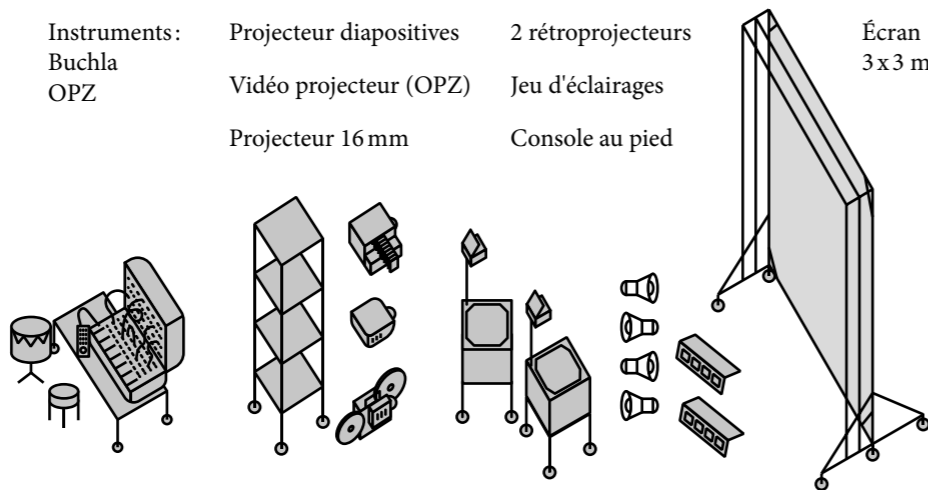

Photographie © Charlotte Comman



« Electric Music Box »

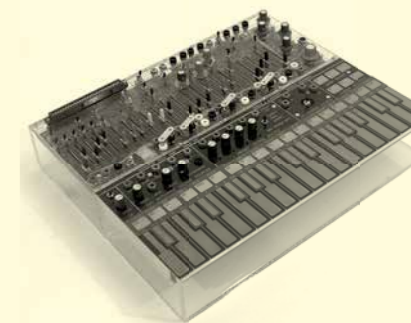

Buchla 208

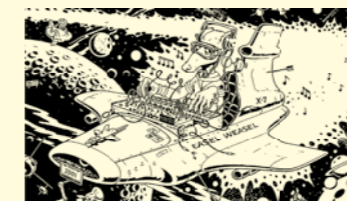

Mascotte Buchla



Buchla 100

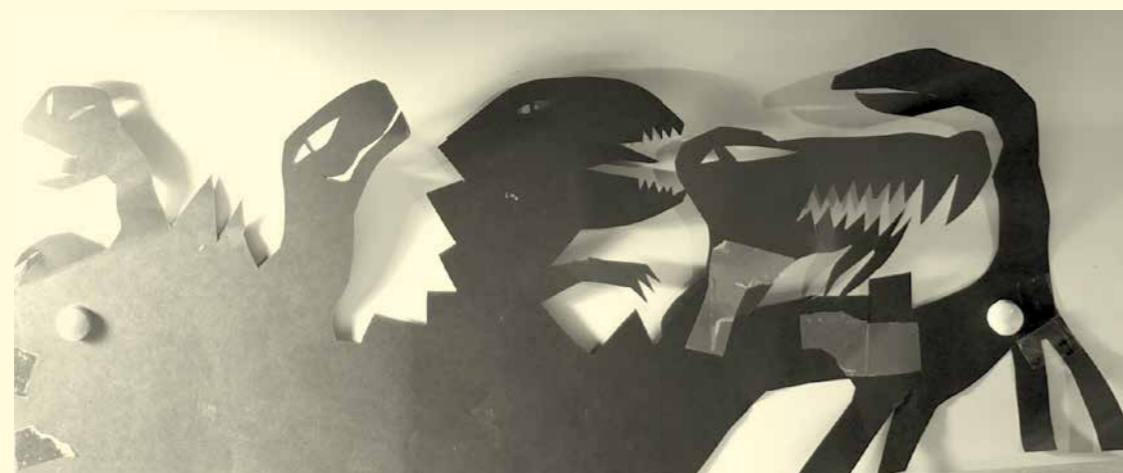

20000  
MOJUR  
ATT

## Projet global

### Le projet se déclinera

#### En édition 1 | en amont (en cours)

Livret avec rabats de 24 pages sérigraphiées en 3 couleurs sur papier 170 g., format 16x23 cm, 2020

Cette édition est composée de 24 plans / scènes réparties sur 24 pages, chaque page se prolonge dans la suivante et le pliage avec rabats permet de les combiner de façon variée, modifiant les enchaînements et la chronologie de la narration.

Chaque scène sera associée à une séquence musicale accessible sur internet (Bandcamp ou Souncloud).

#### En clip 2 | en phase de finalisation

Le travail sur le clip / court-métrage permettra de figer une première étape aboutie du spectacle, tandis qu'il continuera de s'affiner sur scène. Il sera un outil important pour la diffusion.

#### En journal papier 3 | gazette & actu web 4 | réseaux sociaux tout au long du projet, depuis les recherches jusqu'à la diffusion du spectacle

Phases de recherches du projet partagées sous forme de brèves décalées, d'observation de faits incroyables sur une actualité farfelue pastichant notre regard actuel sur le monde, ses absurdités mais aussi ses espoirs.

Deux temporalités :

- la gazette / journal d'une invasion, récits construits et rédigés à lire posément (distribué lors des représentations).
- et les réseaux sociaux (page Facebook ou Instagram), spontané, choc, contradictoire, recueil de témoignages en direct et réactions à chaud...

#### En affiches 5 | goodies

L'affiche et ses effets visuels, mise en abîme des personnages principaux et de la dramaturgie du film, communication rassembleuse.

Une série de posters à collectionner...

#### En Flipbook 6 | produit dérivé

Le flipbook répond à la simplicité du dispositif de théâtre d'ombre ainsi qu'à la fascination suscitée par les jeux / phénomènes optiques, sorte de premier cinéma de poche!

Ainsi nous réaliserons une petite série de flipbooks.

#### En Livre-disque 7 | trace

Une fois fois le spectacle rôdé sur scène, nous envisageons une version enregistrée et contée accompagnée de son livret d'images.

En plusieurs parties sous la forme d'une série de 45 tours ou dans un album unique en 33 tours...

« Après le bip, tournez la page... »

:-)

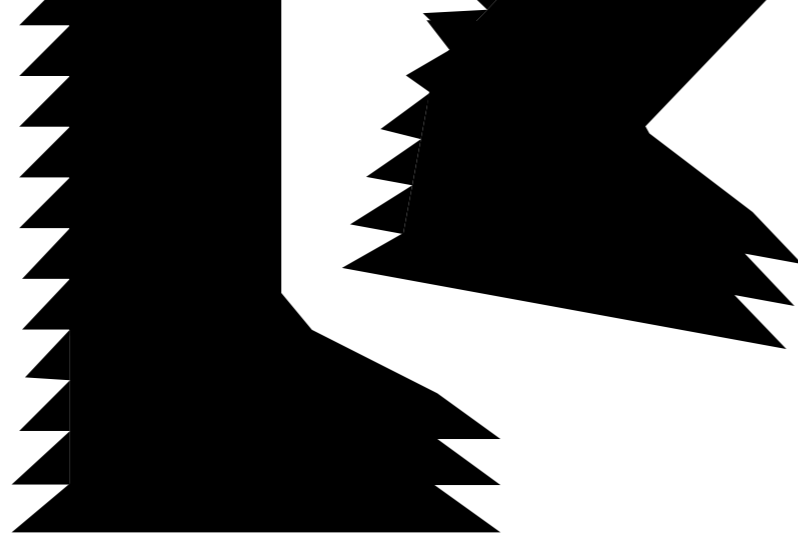

## Partenariats

Co-produit et accueilli en résidence par  
**Le Sirque, Pôle National Cirque**  
 à Nexon (Nouvelle Aquitaine)

Soutenu et accueilli en résidence par  
**Le Point Éphémère** à Paris;

**La vie brève - Théâtre de l'Aquarium** à Paris;

le centre culturel **9-9bis** à Oignies;

l'**Antipode MJC** à Rennes

Regard extérieur et accompagnement  
**Charlotte Corman**

## Diffusion

### Festival «**Bruit**»

organisé par **La Vie Brève - Théâtre L'Aquarium**  
 les 19, 21 et 22 janvier 2022  
[\[en création\]](#)

### Festival «**Super Flash**»

organisé par **Le Point Éphémère**  
 les 28 et 29 janvier 2022  
[\[en création\]](#)

### Festival «**Multi-Pistes**»

organisé par **Le Sirque, Pôle National Cirque**  
 2 dates en juillet 2022  
[\[création\]](#)

### **9-9bis**

Automne 2022

### **Point Éphémère**

Hiver 2022/2023

### **Antipode MJC**

Printemps 2023





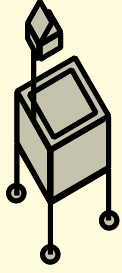

**Émeric Guémas**

BP 10021  
35150 Corps-Nuds

T. 06 87 96 50 59  
guemas@puzzle-rennes.fr

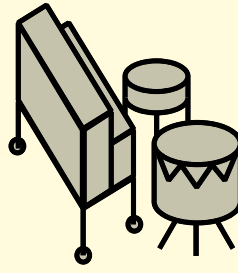

**Jérôme Lorichon**

82, rue Compans  
75019 Paris

T. 06 20 81 58 44  
jeromelorichon@gmail.com

 +  @mojurzikong

