

# CEREBRUM,

LE FAISEUR DE RÉALITÉS

Compagnie Les faiseurs de réalités



Spectacle créé le 14 janvier 2015  
Théâtre de la Balsamine, Bruxelles

Re-création 2018

Tout public | à partir de 14 ans  
**Durée** : 1h10  
**Jauge** : max 250

**Certifié d'intérêt général par le label du comité des 80 ans du CNRS**

**Lauréat 2020 du Label d'Utilité Publique**



Depuis 80 ans, nos connaissances  
bâtissent de nouveaux mondes

**Un spectacle de et avec** Yvain Juillard | **Œil extérieur** Olivier Boudon, Joseph Lacrosse, Laurent Wanson | **Son** Marc Doutrepont | **Régie générale et lumière** Vincent Tandonnet | **Video** Stefano Serra & Robin Yerlès | **Conseils neuroscientifiques** Yves Rossetti (CNRS-INSERM), Céline Cappe (CerCo / CNRS) | **Production, diffusion et presse** Laura Sterckx et Caroline Goutaudier | **Accompagnement** Isabelle Jans | **Photos** Hichem Dahès | **Graphisme** Margot Sponchiado.

**Une création des** Faiseurs de réalités / Compagnie Yvain Juillard. **Soutenu par** le Théâtre de Namur / Centre Dramatique, le CORRIDOR et la Fabrique de Théâtre, L'L, Aube Boraine / Mons 2015, le Théâtre de la Balsamine, le Centre Culturel de Colfontaine, le théâtre de la Vie, la Loge (Paris), le Théâtre Varia, la Fédération Wallonie-Bruxelles / Service des projets pluridisciplinaires et transversaux et Wallonie-Bruxelles International.

**Bourse SACD 2015** « Un ticket pour Avignon ». **Lauréat 2016** d'une bourse d'écriture à la Chartreuse de Villeneuve-lès-Avignon. `

**Merci à** Lorent Wanson, Dominique Roodthoof, Joseph Lacrosse, Céline Cappe pour leurs regards lors des précédentes étapes du projet et à Lara Hirzel pour nos échanges sur l'espace scénique.

# CEREBRUM, LE FAISEUR DE RÉALITÉS

À travers diverses expériences simples mais troublantes, Yvain Juillard interroge notre perception, notre mémoire, notre libre arbitre et notre conscience... car sur les milliards d'opérations qui se déroulent à chaque seconde en nous, de quelle ridicule fraction sommes-nous conscient.e.s ? Et d'où vient que nous puissions nous poser la question ? Tenter d'y répondre nous concerne tou.te.s. C'est bien l'enjeu de Cerebrum, qui allie au partage de gai savoir scientifique l'évocation du cheminement personnel de l'acteur dans cette quête neuronale. Son talent théâtral s'y ajoute pour rendre sa conférence «spectaculaire», captivante et en jou-ante interaction avec le public.

Isabelle Dumont,  
*Alternatives Théâtrales*, Octobre 2017



# CONFÉRENCE - SPECTACLE

## CEREBRUM, LE FAISEUR DE RÉALITÉS



*Et si la réalité n'était qu'une fabrication de notre cerveau ?*

Lorsqu'on établit une comparaison entre le cerveau humain et l'univers, on découvre des similitudes surprenantes. Par le nombre incalculable des cellules qui le composent et de leurs liaisons, le cerveau est tout aussi impénétrable que l'univers est infini. La grande fascination de l'étude du cerveau repose sur l'espoir qu'y placent les Hommes d'apprendre ainsi ce qu'ils sont et d'aller encore un peu plus loin dans l'exploration de la définition de leur existence.

Ancien biophysicien spécialisé dans la plasticité cérébrale, aujourd'hui acteur, Yvain Juillard nous propose, lors d'une conférence-spectacle, d'interroger le fonctionnement de notre cerveau afin de questionner la nature multiple de la réalité.

Le cerveau, siège de notre mémoire, de nos perceptions, de notre identité, demeure cet organe à la fois intime, mystérieux car méconnu par la plupart d'entre nous. Ce spectacle, à travers des expériences simples et ludiques, désire transmettre au public les dernières connaissances scientifiques en la matière. Une occasion unique de débattre simplement des récentes découvertes des neurosciences.



## INTERVIEW

D'YVAIN JUILLARD

***Vous êtes également biophysicien de formation ; comment est né votre désir de monter sur scène ?***

On a l'habitude de cloisonner les choses mais réellement, elles ne le sont pas. La question qui m'intéressait était : qui je suis, réellement, concrètement ? La science est une tentative objective de s'approcher d'une forme de vérité sans jamais l'atteindre. Cette persévérance et cette humilité m'intéressent.

Dans mon parcours scientifique, je me suis rendu compte qu'il fallait entrer dans la philosophie et surtout dans le fait d'éprouver soi-même sa propre relativité. La première pièce de théâtre que j'ai vue, je devais avoir 16 ans, Tartuffe, mise en scène par Ariane Mnouchkine, a été une véritable révélation. Cet endroit m'a tout de suite attiré, comme en amour, cela arrive je pense une ou deux fois dans une vie.

Le théâtre est la mémoire, la preuve vivante et atemporelle que nos sociétés, nos conventions sociales sont avant tout une construction. Une action devient crédible parce qu'on est beaucoup à y croire et qu'elle permet de subvenir à nos besoins vitaux. Même si la mondialisation tend à uniformiser nos modes de vie d'un continent à l'autre, cette chose qu'on nomme notre réalité n'en est, je pense, pas moins une action.

***Vous êtes comédien, pour Joël Pommerat notamment. En quoi cela nourrit-il votre regard ?***

Joël sait mettre à jour des présences singulières, les désencombrer de postures. En tant qu'acteur, jamais je ne m'étais autant approché d'une forme de « justesse » dans le jeu, tout du moins d'être au travail dans cette direction. C'est un peu ma deuxième école. Il y a un rapport de responsabilisation, de confiance, une douceur que j'aime beaucoup dans son travail, une forme de vide nécessaire.

# INTERVIEW

## D'YVAIN JUILLARD

Être acteur, c'est m'approcher un peu plus près de ce que je pense que nous sommes : des faiseurs de réalités. C'est assez stimulant de se découvrir de cette manière et d'inviter des spectateurs à ce voyage, le temps d'une représentation.

**Comment votre formation de scientifique nourrit-elle votre travail de comédien ?**

La science est un antidote aux préjugés. C'est précieux dans la pratique d'un art vivant. Cela aide à maintenir une ouverture. À ne pas s'enfermer dans des certitudes. À accepter aussi sa propre inertie, sa condition d'être biologique et celle des autres. Cela permet de cultiver une forme de persévérance, de patience et de curiosité aussi.

Mais normalement que l'on soit acteur, plombier, ébéniste, banquier ou sans emploi cela est aussi valable. Là où la présence des neurosciences devient plus manifeste dans mon travail, c'est surtout dans la tentative d'écriture que je mène. J'écris ou je tente de le faire pour continuer d'interroger qui nous sommes à la lisière de notre vécu et de notre inconscient biologique. Cela me fascine. C'est assez vertigineux en fait.





## BIOGRAPHIES

YVAIN JUILLARD

Acteur

Diplômé de l'INSAS section interprétation dramatique, biophysicien spécialisé dans la plasticité cérébrale et Doctorant en Art et Sciences de l'Art. Il est Louis XVI dans « Ça ira (1) fin de Louis » de Joël Pommerat, incarne Nox au côté de Nathalie Baye dans la série éponyme de Canal+ et participera au prochain long métrage d'Héliel Cisterne au côté de Vicky Krieps. Artiste résident à L'L, Structure Exérimentale de Recherche en Art Vivant, il est lauréat 2013 et 2016 de la bourse d'écriture du C.N.E.S de la Chartreuse de Villeneuve les Avignon. Conférencier à l'INSAS (section cinéma) depuis 2018.



YVES ROSSETTI

CNRS - Neurophysiologiste

Professeur de Physiologie à l'Université de Lyon et membre de l'équipe ImpAct du Centre de Recherche en neurosciences de Lyon, responsable de la plate-forme Mouvement et Handicap (Hospices Civils de Lyon et CRNL). Ses travaux de recherche et ses enseignements portent principalement sur la perception et l'action, ainsi que sur la plasticité cérébrale, la question de la réalité offrant l'opportunité d'éveiller la curiosité et l'esprit critique des étudiants, ainsi que l'esprit d'ouverture.





## OLIVIER BOUDON

INSAS (2008) - Oeuil extérieur

- *Manque* de Sarah Kane à l'Epongerie (Bruxelles), *La Chair du Maître* de Dany Laferrière (Port au Prince), *Les Exclus* de Elfriede Jelinek au Théâtre Varia (Bruxelles), *Cible Mouvante* de Marius von Mayenburg dans les anciens magasins Vanderborcht (Bruxelles), adaptation radiophonique réalisée avec Brice Cannavo et l'AMO Samarcande, collaboration avec Jean-Luc Piraux sur *En toute inquiétude* et *Six pieds sur terre*, *L'Absence de guerre* de David Hare au Théâtre Océan Nord (Bruxelles), *Quartier 3, destruction totale* de Jennifer Haley au Théâtre de Poche (Bruxelles), *Nous avons cru à l'amour qu'il a pour nous* au Théâtre de Liège, *Ridicules Ténèbres* au Théâtre de Poche (Bruxelles).
- Professeur à l'INSAS : cursus Interprétation dramatiques et Théâtre & Techniques de Communication. Schieve Compagnie, sa structure de création et production.



## MARC DOUTREPONT

IAD (1981) - Création sonore

- Marc a travaillé avec Benno Besson, Armand Delcampe, Pierre Laroche... Ces dernières années, il a collaboré avec les compagnies Isabella Soupart, Mossoux Bonté, Roland furieux (Fr), Joji inc, et des metteurs en scène (Jim Clayburgh, Xavier Lukomski, Pascal Crochet, Herbert Roland, Patrick Haggiag, Valérie Cordy, Claire Gatineau, Françoise Berlinger, Brigitte Bailleux), ainsi que des comédiens (Yvain Juliard, Isabelle Wéry, Denis Laujol, Stéphane Bissot, Fujio Ishimaru...).
- avec des chorégraphes-danseurs : Johanne Saunier, Ine Claes
- des musiciens : Thomas Turine, Le Quatuor MP4
- Enseignant aux instituts Saint-Luc (Scénographie, acoustique et écriture sonore) & à l'EFP (formation de Régisseur-Technicien), est membre du conseil d'administration du Théâtre de la Vie, Bruxelles.



## VINCENT TANDONNET

EFPME - Régisseur - Création Lumières

- Stages à La Balsamine, Le Théâtre Poème, Le Théâtre des Martyrs. Régisseur général du Théâtre de L' de Bruxelles ainsi que, de manière ponctuelle, du Collectif Les Alices, Pamina De Coulon, UBIK Group, ... Travaille sur les tournées des compagnies de théâtre et de danse : La Fabrique Imaginaire, Cie Delgado-Fuchs, Cie Dorina Fauer.
- technicien freelance pour différents festivals et projets : KFDA, C'est comme ça, Festival Ephemère, Mons 2015 projet littérature...
- développe sa passion pour le bricolage créatif et recherche dans ses projets lumineux, en sondant l'invisible, à jouer avec cette impalpable matière qu'est la lumière.

## “ PRESSE ”

« Deux possibilités s’offrent au spectateur selon qu’il se sent plus ou moins proche de la rigueur scientifique : se délecter de pénétrer dans les ondes et les synapses ou bien prolonger les données scientifiques glanées d’une fiction toute personnelle. Les deux se contaminant. »

Véronique Giraud  
*Le journal des créations du 21e - naja21.com*

« Au croisement des neurosciences, du théâtre et de la performance, « Cerebrum, le faiseur de réalité » fait salle comble [...] Yvain Juillard a construit un objet scénique au fil duquel il entraîne le public dans les circonvolutions de cet organe intime et mystérieux, bien que de mieux en mieux connu et modélisé : le cerveau qui contient « les récepteurs de nos angoisses et les circuits de nos espoirs » ».

Marie Baudet  
*Critique – La Libre Belgique (2015)*

« Yvain Juillard interroge, en interaction avec le public, notre perception, notre mémoire, notre libre arbitre et notre conscience, à travers diverses expériences simples mais troublantes. « Le cerveau crée toujours l’image qui lui semble la plus cohérente, d’où sa capacité immense à nous leurrer. » »

*Ouest-France*

# CALENDRIER

## PRÉCÉDEMMENT

## PROCHAINEMENT

**Interventions au :** Centre Pompidou, l'Assemblée Nationale Française, à la journée Académique du Rectorat de Versailles, CNRS Paris – Saclay

**Interventions au :** Musée des Confluences / 80 ans CNRS, CRNL (Centre de Recherches des Neurosciences de Lyon), à l'Université de Liège, Théâtre des Martyrs

2018

2019

20 > 23 février - La Loge.  
Paris (Fr)

11 octobre - La Citadelle.  
Université d'Amiens et Maison de la Culture d'Amiens (Be)

23 > 25 octobre - Théâtre de la Vie.  
Bruxelles (Be)

5 octobre - Musée des Confluences.  
80 ans du CNRS, Lyon (Fr)

17 octobre - Centre Culturel d'Arlon (Be).

06 novembre - La Roseraie.  
Bruxelles (Be)

12 > 14 novembre - Scène Nationale de Gap (Fr).

19 novembre - Festival Impact.  
Théâtre de Liège (Be)

28 novembre - Centre Culturel de Stavelot.(Be).

2019

2020

10 janvier - Lycée Le Sage.  
Vannes (Fr)

07 > 09 février - Scène Nationale de Chambéry  
Chambéry (Fr)

29 mai - Théâtre de la Balsamine  
Bruxelles (Be)

08 > 09 janvier - Scène Nationale de Saint Quentin en Yvelines (Fr).

16 > 29 janvier - Théâtre de Namur (Be).

3 > 13 février - Scène Nationale du Mans (Fr).

4 > 21 mars - Théâtre des Martyrs.  
Bruxelles (Be)

07 mai - Centre Culturel de Waterloo  
Bruxelles (Be)

# TECHNIQUE

## FICHE

Les éléments repris ci-dessous sont à fournir et à installer par l'organisateur.

### Plateau

Dimensions minimum : ouverture 7m, profondeur 6m, hauteur 4m  
Scène au sol et gradin (le sol du plateau doit être visible par tous les spectateurs)  
Tapis de danse noir (ou du moins une surface propre, facile à nettoyer, cf craie)

### Lumière (cf plan ci-joint)

15 PC 1 kW  
2 Découpes (Type 614 SX RJ)  
2 Découpes (Type 613 SX RJ)  
1 PAR 64  
1 PAR 36 (F1)  
2 horiziodes 1 kW (en fonction du gradin (éclairage public))  
1 platine de sol  
24 circuits gradués

### Son

1 console de mixage  
Diffusion stéréo au lointain  
1 minijack au plateau (à la table)  
1 minijack en régie  
1 couple de micro d'ambiance stéréo (pour capter réactions du public)  
1 enregistreur type Zoom ou ordinateur (pour enregistrer réactions du public)

### Vidéo

1 vidéoprojecteur suspendu (sup ou égal à 4500 lumens), idéalement avec caisson d'isolation pour le bruit.

1 écran de projection, format 4:3 (sur pied ou suspendu) câble vidéo jusqu'au plateau (out ordi : HDMI uniquement) ou avec adaptateur USB-C (Sortie VGA ou DVI). Prévoir longueur de câble nécessaire et efficace : système extender au besoin).

1 caméra pour captation plan large + 1 trépied

### Décor (à fournir)

1 pupitre/lutrin  
1 pied de micro (perche)  
1 chaise en bois et une petite table avec plateau en bois  
1 cervelle de veau (frais du jour) Possible de la garder jusqu'à 3 présentations, prévoir alors un frigo, un sac de congélation et des petites bouteilles d'eau congelée ou pain de glace.

### Décor (amené par la compagnie)

1 glacière  
Des craies  
Un cube en papier

### Planning

Matériel son, vidéo et éclairage doivent être prémonté Arrivée de l'équipe à J-1 en soirée Réglage Jour J à partir de 9h - Raccord à 15h Présentation 20h

# TECHNIQUE PLAN

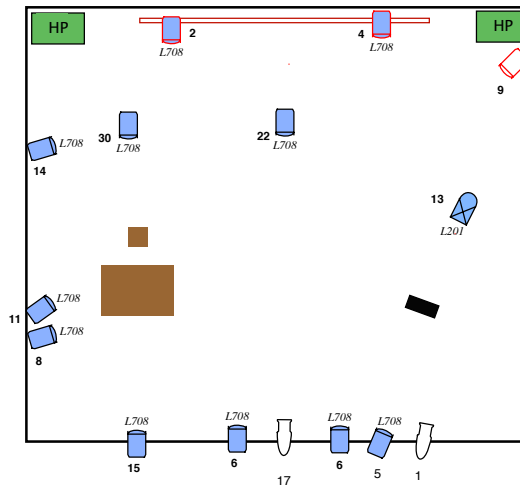

1 x Pupitre solide



1 x Table , avec ordi projection  
(HDMI et minijack)



1 x pied de micro

craie au sol et sur les murs

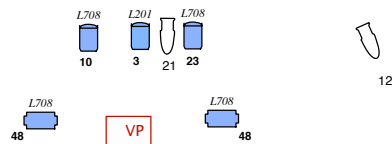

Horiziode

Decoupe longue

Decoupe courte

PC

PAR 64 CP62

PC 2kw

**HP** Diffusion au lointain sur pied

**VP** Vidéoprojecteur, taille de projection 2 x 2m  
Connexion HDMI au plateau

1 x écran projection video 2x2m,  
idéalement type écran diapo sur pied

contact technique: Vincent Tandonnet  
0032.485.39.22.66 vtandonnet@gmail.com

# CONTACTS

## DIFFUSION

Yvain JUILLARD  
+32 (0) 484 600 997

## PRODUCTION

Isabelle JANS  
+32 (0) 498 560 313  
[lesfaiseursderealites@gmail.com](mailto:lesfaiseursderealites@gmail.com)

## TECHNIQUE

Vincent TANDONNET  
+32 (0) 485 392 266  
[vtandonnet@gmail.com](mailto:vtandonnet@gmail.com)